

INSTYTUT TECHNOLOGII BEZPIECZEŃSTWA „MORATEX”

90-965 Łódź, ul. M. Skłodowskiej – Curie 3

Sprawa nr: 7/ZP/PON/2010

Łódź, dnia 15.10.2010 r.

**SPECYFIKACJA ISTOTNYCH WARUNKÓW ZAMÓWIENIA
W TRYBIE PRZETARGU NIEOGRANICZONEGO**

**o wartości zamówienia nie przekraczającej kwoty, o której mowa w art. 11 ust. 8 ustawy
Prawo zamówień publicznych.**

Przedmiot zamówienia: usługa w zakresie prac rozwojowych polegająca na wykonaniu:

- Dokumentacji konstrukcyjno-technologicznej 2-óch modeli powłok pontonu modułu mostu przeprowowego
- Modelu powłoki (3 komory) pontonu modułu mostu przeprowowego z tkaniny poliestrowej powleczonej mieszanką kauczukową
- Modelu powłoki (1 komora) pontonu modułu mostu przeprowowego z tkaniny poliestrowej powleczonej plastycznym poliuretanem

Sporządził

Sprawdził

Zatwierdził

.....

.....

.....

1. DANE DOTYCZĄCE ZAMAWIAJĄCEGO.

Nazwa: Instytut Technologii Bezpieczeństwa „MORATEX”

Adres: ul. M. Skłodowskiej – Curie 3, 90-965 Łódź

Telefon/faks: 0-42 637-37-63 / 0-42 636-92-26

Strona www: www.moratex.eu

Adres e-mail: itb@moratex.eu

Godziny urzędowania: 7:30 – 15:30 od poniedziałku do piątku.

2. TRYB UDZIELENIA ZAMÓWIENIA.

Zamawiający zamierza udzielić zamówienia publicznego w trybie przetargu nieograniczonego na podstawie ustawy Prawo zamówień publicznych z dnia 29 stycznia 2004r. (tekst jednolity - Dz. U. z 2007 roku, Nr 223, poz.1655 z dn. 29.11.2007r. z późn. zmianami), zwanej dalej „ustawą”.

3. OPIS PRZEDMIOTU ZAMÓWIENIA.

Usługa w zakresie prac rozwojowych polegająca na wykonaniu:

- Dokumentacji konstrukcyjno-technologicznej 2-óch modeli powłok pontonu modułu mostu przeprawowego (Etap 1)
- Modelu powłoki (3 komory) pontonu modułu mostu przeprawowego z tkaniny poliestrowej powleczonej mieszanką kauczukową (Etap 2)
- Modelu powłoki (1 komora) pontonu modułu mostu przeprawowego z tkaniny poliestrowej powleczonej plastycznym poliuretanem (Etap 3)

Szczegółowy opis przedmiotu zamówienia znajduje się w Załączniku 1 do SIWZ.

CPV: 73400000-6 – usługi badawczo-rozwojowe w zakresie bezpieczeństwa i materiałów obronnych

4. ZAMAWIAJĄCY NIE DOPUSZCZA SKŁADANIA OFERT CZEŚCIOWYCH.

5. ZAMAWIAJĄCY NIE DOPUSZCZA SKŁADANIA OFERT WARIANTOWYCH..

6. ZAMAWIAJĄCY NIE PRZEWIDUJE ZAMÓWIEŃ UZUPEŁNIAJĄCYCH.

7. POZOSTAŁE INFORMACJE.

7.1.Zamawiający nie przewiduje zawarcia umowy ramowej, jak również nie zamierza ustanowić dynamicznego systemu zakupów oraz nie przewiduje po dokonaniu oceny ofert przeprowadzenia aukcji elektronicznej w rozumieniu przepisów Ustawy Pzp.

7.2. Zamawiający ponadto nie wymaga:

- wniesienia przez Wykonawców wadium,
- wniesienia przez wybranego Wykonawcę zabezpieczenia należytego wykonania umowy.

8. TERMIN WYKONANIA ZAMÓWIENIA.

8.1. Wymagany przez Zamawiającego termin wykonania zamówienia: **17.12.2010 r.**

Realizacja poszczególnych etapów zamówienia:

- termin wykonania etapu 1 – 2 tygodnie od podpisania umowy
- termin wykonania etapu 2 – 4 tygodnie od daty odbioru etapu 1
- termin wykonania etapu 3 – 4 tygodnie od daty odbioru etapu 1

9. TERMIN ZŁOŻENIA OFERTY.

Ofertę należy złożyć w siedzibie Zamawiającego (I piętro, pokój 120 - Sekretariat) do dnia **25.10.2010 r. do godz. 10:30** i oznakować następująco:

**„Oferta na wykonanie usługi w zakresie prac rozwojowych ”
Nr sprawy 7/ZP/PON/2010
Nie otwierać przed 25.10.2010. godz. 11:00”**

10. MIEJSCE I TERMIN OTWARCIA OFERT.

Otwarcie oferty nastąpi w siedzibie Zamawiającego (I piętro, pokój 120 – Sala Konferencyjna) w terminie **25.10.2010 r. godz. 11:00**

11. KRYTERIA OCENY OFERT.

11.1. Przy wyborze oferty Zamawiający będzie się kierował jedynym kryterium tj. **cena**, któremu przypisano wagę 100%.

11.2.. Oferty będą oceniane według poniższego wzoru:

$$C = (C_{min} / C_{oferty}) \times 100$$

C - ocena badanej oferty

C_{min} - cena najniższej oferty

C_{oferty} - cena badanej oferty.

12. WARUNKI UDZIAŁU W POSTĘPOWANIU ORAZ OPIS SPOSOBU DOKONANIA OCENY SPEŁNIENIA TYCH WARUNKÓW.

12.1. O udzielenie zamówienia mogą się ubiegać Wykonawcy, którzy nie później niż na dzień składania ofert spełniają warunki określone w art. 22 ust. 1 Ustawy:

a) posiadania uprawnień do wykonywania określonej działalności lub czynności, jeżeli przepisy prawa nakładają obowiązek ich posiadania – Zamawiający nie wyznacza szczegółowego warunku w tym zakresie;

b) posiadania wiedzy i doświadczenia - Zamawiający wyznacza szczegółowe warunki w tym zakresie, tj: wykaz co najmniej 2 należycie wykonanych dostaw pneumatycznych jednostek pływających o wartości minimum 70000 zł każda

c) dysponowania odpowiednim potencjałem technicznym oraz osobami zdolnymi do wykonania zamówienia - Zamawiający nie wyznacza szczegółowego warunku w tym zakresie;

d) sytuacji ekonomicznej i finansowej - Zamawiający nie wyznacza szczegółowego warunku w tym zakresie;

12.2. Nie podlegają wykluczeniu z postępowania o udzielenie zamówienia publicznego na podstawie art. 24 ust.1 ustawy

12.3. Ocena spełnienia w/w warunków zostanie dokonana zgodnie z formułą „spełnia/nie spełnia/ w oparciu o informacje zawarte w dokumentach dołączonych do oferty, zgodnie z wymogami Rozporządzenie Prezesa Rady Ministrów z dnia 30 grudnia 2009 r. w sprawie rodzaju dokumentów, jakich może żądać zamawiający od wykonawcy, oraz form, w jakich te dokumenty mogą być składane (Dz. U. nr 226/2009, poz. 1817).

13. WYKAZ OŚWIADCZEŃ I DOKUMENTÓW JAKIE MAJĄ DOSTARCZYĆ WYKONAWCY W CELU POTWIERDZENIA SPEŁNIENIA WARUNKÓW UDZIAŁU W POSTĘPOWANIU.

13.1. W celu potwierdzenia spełnienia tych warunków Wykonawcy wraz z ofertą muszą przedstawić poniższe oświadczenia i dokumenty:

- a) Oświadczenie o spełnianiu przez Wykonawcę warunków, o których mowa w pkt 12 ppkt 12.1 - Załącznik nr 2 do niniejszego SIWZ;
- b) Oświadczenie o spełnianiu przez Wykonawcę warunków, o których mowa w pkt 12 ppkt 12.2 - Oświadczenie o braku podstaw do wykluczenia Wykonawcy z powodu niespełnienia warunków, o których mowa w art. 24 ust. 1 ustawy – Załącznik nr 3 do niniejszego SIWZ,
- c) Aktualny odpis z właściwego rejestru, jeżeli odrębne przepisy wymagają wpisu do rejestru, w celu wykazania braku podstaw do wykluczenia w oparciu o art. 24 ust. 1 pkt 2 ustawy, wystawionego nie wcześniej niż 6 miesięcy przed upływem terminu składania wniosków o dopuszczenie do udziału w postępowaniu o udzielenie zamówienia, albo składania ofert, a w stosunku do osób fizycznych oświadczenia w zakresie art. 24 ust. 1 pkt 2 ustawy;
- d) Wzór oświadczenia dla osób fizycznych, potwierdzające spełnienie wymagań w art. 24 ust.1 pkt 2, stanowi Załącznik nr 4
- e) wykaz wykonanych, a w przypadku świadczeń okresowych lub ciągłych również wykonywanych, dostaw w zakresie niezbędnym do wykonania spełniania warunku wiedzy i doświadczenia w okresie ostatnich 3 lat przed upływem terminu składania ofert, a jeżeli okres prowadzenia działalności jest krótszy – w tym okresie, z podaniem ich wartości, przedmiotu, dat wykonania

- i odbiorców, oraz załączeniem dokumentu potwierdzającego że te dostawy zostały wykonane lub są wykonywane należycie – Załącznik nr 5
- f) Formularz ofertowy – Załącznik nr 6,

13.2. Gdy Wykonawca ma siedzibę lub miejsce zamieszkania poza terytorium Rzeczypospolitej Polskiej, zamiast dokumentów, o których mowa w pkt. 13 ppkt 13.1.lit.c składa dokument lub dokumenty wystawione w kraju, w którym ma siedzibę lub miejsce zamieszkania potwierdzające odpowiednio, że nie otwarto jego likwidacji ani nie ogłoszono upadłości – wystawiony nie wcześniej niż 6 miesięcy przed upływem terminu składania ofert.

13.3. Jeżeli w miejscu zamieszkania osoby lub w kraju, w którym Wykonawca ma siedzibę lub miejsce zamieszkania, nie wydaje się w/w dokumentów zastępuje się je dokumentem zawierającym oświadczenie złożone przed notariuszem, właściwym organem sądowym, administracyjnym albo organem samorządu zawodowego lub gospodarczego odpowiednio miejsca zamieszkania osoby lub kraju, w którym Wykonawca ma siedzibę lub miejsce zamieszkania.

13.4. Dokumenty te muszą być złożone w postaci oryginału lub kopii, potwierdzonej **za zgodność z oryginałem** przez osobę uprawnioną do reprezentowania Wykonawcy.

13.5. Zamawiający może żądać przedstawienia oryginału lub notarialnie poświadczonej kopii dokumentu wyłącznie wtedy, gdy złożona kopia dokumentu jest nieczytelna lub budzi wątpliwości co do jej prawdziwości.

13.6. Dokumenty sporządzone w języku obcym należy składać wraz z tłumaczeniem na język polski. Tłumaczenia winny być poświadczone przez Wykonawcę.

13.7. Wykonawcy wspólnie ubiegający się o udzielenie zamówienia publicznego są zobowiązani ustanowić Pełnomocnika do reprezentowania ich w postępowaniu o udzielenie zamówienia albo pełnomocnika do reprezentowania w postępowaniu i do zawarcia umowy.

14. INFORMACJE O SPOSOBIE POROZUMIEWANIA SIĘ ZAMAWIAJĄCEGO Z WYKONAWCAMI ORAZ PRZEKAZYWANIU OŚWIADCZEŃ I DOKUMENTÓW.

14.1. W postępowaniu o udzielenie zamówienia oświadczenia, wnioski, zawiadomienia, oraz informacje Zamawiający i Wykonawcy przekazują, zgodnie z wyborem Zamawiającego, pisemnie, faksem lub drogą elektroniczną.

14.2. Wykonawca jest zobowiązany do utrzymania urządzenia faksowego i poczty elektronicznej w stanie gotowości do pracy.

14.3. Zobowiązuje się Wykonawcę do każdorazowego potwierdzenia otrzymania informacji przesłanej drogą elektroniczną lub faksową poprzez odesłanie otrzymanego faksu, e-maila do Zamawiającego, opatrzonego datą i podpisem Wykonawcy. Brak potwierdzenia oznacza, iż wysłana tą drogą informacja została doręczona.

15. OSOBY UPRAWNIONE DO POROZUMIEWANIA SIĘ Z WYKONAWCĄ.

Osobami ze strony Zamawiającego uprawnionymi do porozumiewania się z Wykonawcą są:

W sprawach merytorycznych:

dr hab. inż. Marcin Struszczyk – tel. 42 637 37 63, e-mail: mstruszczyk@moratex.eu,
mgr Wojciech Błaszczuk – tel. 42 637 37 10 wew. 204, e-mail wblaszczyk@moratex.eu

W sprawach proceduralnych:

mgr Michał Kawalec, mgr Artur Nawrocki, mgr Wiesława Markiewicz- tel. 42 637 41 64,
e-mail: mkawalec@moratex.eu, anawrocki@moratex.eu, wmarkiewicz@moratex.eu,

16. INFORMACJE DOTYCZĄCE WALUT, W JAKICH MOGA BYĆ PROWADZONE ROZLICZENIA MIĘDZY ZAMAWIAJĄCYM A WYKONAWCĄ.

16.1. Rozliczenia między Zamawiającym a Wykonawcą będą prowadzone w Polskich Złotych.

17. ISTOTNE DLA STRON POSTANOWIENIA, KTÓRE ZOSTANA WPROWADZONE DO TREŚCI ZAWARTEJ UMOWY W SPRAWIE ZAMÓWIENIA PUBLICZNEGO.

17.1. Istotne postanowienia umowy zawarte są w projekcie umowy stanowiącym Załącznik nr 7 do niniejszego SIWZ.

17.2. Zakazuje się istotnych zmian postanowień zawartej umowy w stosunku do treści oferty, na podstawie której dokonano wyboru Wykonawcy, chyba, że Zamawiający przewidział możliwość dokonania takiej zmiany w ogłoszeniu o zamówieniu lub SIWZ oraz określił warunki takiej zmiany.

18. POUCZENIE O ŚRODKACH OCHRONY PRAWNEJ PRZYSŁUGUJĄCYCH WYKONAWCY W TOKU POSTĘPOWANIA O UDZIELENIE ZAMÓWIENIA.

18.1. Środki ochrony prawnej określone w niniejszym dziale przysługują wykonawcy, uczestnikowi konkursu, a także innemu podmiotowi, jeżeli ma lub miał interes w uzyskaniu danego zamówienia oraz poniósł lub może ponieść szkodę w wyniku naruszenia przez zamawiającego przepisów niniejszej ustawy.

18.2. Środki ochrony prawnej wobec ogłoszenia o zamówieniu oraz specyfikacji istotnych warunków zamówienia przysługują również organizacjom wpisanym na listę, o której mowa w art. 154 pkt 5 ustawy.

18.3. Odwołanie przysługuje wyłącznie od niezgodnej z przepisami ustawy czynności zamawiającego podjętej w postępowaniu o udzielenie zamówienia lub zaniechania czynności, do której zamawiający jest zobowiązany na podstawie ustawy.

18.4. Jeżeli wartość zamówienia jest mniejsza niż kwoty określone w przepisach wydanych na podstawie art. 11 ust. 8 ustawy, odwołanie przysługuje wyłącznie wobec czynności:

- 1) wyboru trybu negocjacji bez ogłoszenia, zamówienia z wolnej ręki lub zapytania o cenę;
- 2) opisu sposobu dokonywania oceny spełniania warunków udziału w postępowaniu;
- 3) wykluczenia odwołującego z postępowania o udzielenie zamówienia;
- 4) odrzucenia oferty odwołującego.

18.5.Odwołanie powinno wskazywać czynność lub zaniechanie czynności zamawiającego, której zarzuca się niezgodność z przepisami ustawy, zawierać zwięzłe przedstawienie zarzutów, określać żądanie oraz wskazywać okoliczności faktyczne i prawne uzasadniające wniesienie odwołania.

18.6.Odwołanie wnosi się do Prezesa Izby w formie pisemnej albo elektronicznej opatrzonej bezpiecznym podpisem elektronicznym weryfikowanym za pomocą ważnego kwalifikowanego certyfikatu.

18.7.Odwołujący przesyła kopię odwołania zamawiającemu przed upływem terminu do wniesienia odwołania w taki sposób, aby mógł on zapoznać się z jego treścią przed upływem tego terminu. Domniemywa się, iż zamawiający mógł zapoznać się z treścią odwołania przed upływem terminu do jego wniesienia, jeżeli przesłanie jego kopii nastąpiło przed upływem terminu do jego wniesienia za pomocą jednego ze sposobów określonych w art. 27 ust. 2 ustawy.

18.8.Odwołanie wnosi się w terminie 5 dni od dnia przesłania informacji o czynności zamawiającego stanowiącej podstawę jego wniesienia, – jeżeli zostały przesłane w sposób określony w art. 27 ust. 2 ustawy, albo w terminie 10 dni, – jeżeli zostały przesłane w inny sposób – w przypadku, gdy wartość zamówienia jest mniejsza niż kwoty określone w przepisach wydanych na podstawie art. 11 ust. 8 ustawy.

Szczegółowe informacje na temat środków ochrony prawnej przysługujących Wykonawcy znajdują się w Dziale VI ustawy.

19. PODWYKONAWCY.

19.1.Zamawiający żąda wskazanie przez Wykonawcę w ofercie części zamówienia, której wykonanie powierzy podwykonawcom.

19.2.Jeżeli Wykonawca nie ujawni zamiaru powierzenia części zamówienia podwykonawcy, Zamawiający uzna, iż Wykonawca zrealizuje zamówienie samodzielnie.

20. TERMIN ZWIĄZANIA OFERTA.

20.1.Termin związania ofertą wynosi 30 dni od daty złożenia oferty.

20.2.Wykonawca samodzielnie lub na wniosek Zamawiającego może przedłużyć termin związania ofertą, z tym, że Zamawiający może tylko raz, co najmniej na 3 dni przed upływem terminu związania ofertą, zwrócić się do Wykonawców o wyrażenie zgody na przedłużenie tego terminu o oznaczony okres, nie dłuższy jednak niż 60 dni.

20.3.Odmowa wyrażenia zgody, o której mowa w pkt 20.2, nie powoduje utraty wadium.

20.3.Bieg terminu związania ofertą rozpoczyna się wraz z upływem terminu składania ofert.

21. OPIS SPOSOBU PRZYGOTOWANIA OFERT.

21.1.Oferta winna być złożona na formularzu ofertowym – Załącznik nr 6 do SIWZ. Zamawiający dopuszcza, aby Wykonawca sporządził ofertę na własnych formularzach pod

warunkiem, że ich treść odpowiadać będzie treści formularzy przekazanych przez Zamawiającego.

21.2. Wykonawca jest zobowiązany do przedstawienia oferty zgodnie z wymaganiami SIWZ, na własny koszt.

21.3. Oferta wraz z załącznikami musi być sporządzona w języku polskim

21.4. Wskazane jest by wszystkie dokumenty tworzące ofertę były spięte/zszyte oraz by posiadały ponumerowane strony.

21.5. Oferta oraz jej załączniki muszą być podpisane przez Wykonawcę lub osobę/osoby uprawnioną/e do reprezentowania Wykonawcy, zgodnie z formą reprezentacji Wykonawcy, określoną w rejestrze lub innym dokumencie dołączonym do oferty lub upoważnionego pełnomocnika. W przypadku pełnomocnictwa Wykonawca musi załączyć do oferty oryginał lub jego kserokopię poświadczoną przez notariusza za zgodność z oryginałem. **Podpis musi być złożony w formie czytelnej, czyli musi jednoznacznie identyfikować osobę, która składa podpis.**

21.6. Każdy Wykonawca może złożyć tylko jedną ofertę.

21.7. Każda poprawka w ofercie powinna być parafowana przez osobę upoważnioną do podpisania oferty.

22. OPIS SPOSOBU OBLICZENIA CENY.

22.1. Cena powinna zawierać wszystkie koszty związane z wykonaniem, opakowaniem i dostarczeniem przedmiotu zamówienia do siedziby Zamawiającego.

22.2. Ceny podane przez Wykonawcę zostaną uznane za obowiązujące w całym okresie trwania umowy i nie będą podlegały zmianie.

22.3. Cenę należy podać z dokładnością do dwóch miejsc po przecinku w PLN.

23. DODATKOWE INFORMACJE.

23.1. Niniejsza Specyfikacja dostępna jest w siedzibie Zamawiającego oraz na stronie internetowej www.moratex.eu

23.2. **Wykonawca nie ma prawa do zgłoszenia ochrony patentowej bez zgody Zamawiającego**

23.3. **Zamawiający zastrzega sobie prawo uczestnictwa w rozwojowych pracach technologicznych oraz prawo do nadzoru procesu opracowania technologii wyrobów będących przedmiotem opisu i modyfikacji ilości i składu próbek w trakcie przeprowadzanych prac.**

23.4. **Wykonawca (lub Podwykonawca) ma obowiązek udostępnić informacje na temat postępu prac rozwojowych oraz jej wyników.**

OPIS PRZEDMIOTU USŁUGI W ZAKRESIE PRAC ROZWOJOWYCH

Usługa w zakresie prac rozwojowych polega na wykonaniu:

- Dokumentacji konstrukcyjno-technologicznej 2-óch modeli powłok pontonu modułu mostu przeprawowego wg niniejszego opisu (Etap 1).
- Modelu powłoki (3 komory) pontonu modułu mostu przeprawowego z tkaniny poliestrowej powleczonej mieszanką kauczukową (Etap 2).
- Modelu powłoki (1 komora) pontonu modułu mostu przeprawowego z tkaniny poliestrowej powleczonej plastycznym poliuretanem (Etap 3).

Etap 1

Usługa obejmuje opracowanie dokumentacji konstrukcyjno-technologicznej 2-óch modeli powłok pontonu modułu mostu przeprawowego na podstawie danych zawartych w opisie. W razie potrzeby Zamawiający udzieli niezbędnych wyjaśnień.

Ilość: 2 egz. (w tym 1 dla Zamawiającego)

Termin: 2 tygodnie od daty podpisania umowy.

Etap 2

Konstrukcja

Usługa obejmuje wykonanie szczelnej powłoki o wymiarach gabarytowych: długość 6,00 m; szerokość 1,80 m; wysokość 1,10 m. Powłoka podzielona jest dwiema szczelnymi grodziami na trzy niezależne komory, każda o wymiarach: długość 2,00 m szerokość 1,80 m; wysokość 1,10 m. Podstawowe wymiary powłoki przedstawiono na rys.1. We wnętrzu każdej komory znajduje się osiem pionowych, ażurowych grodzi, równoległych do podłużnej osi powłoki, przymocowanych do ścian dolnej i górnej powłoki oraz do szczelnych grodzi lub ściany skrajnej – rys. 2. Zadaniem grodzi ażurowych jest nadanie powłoce kształtu zbliżonego do prostopadłościanu (po napełnieniu powłoki sprężonym powietrzem). Jeden bok powłoki jest zaokrąglony.

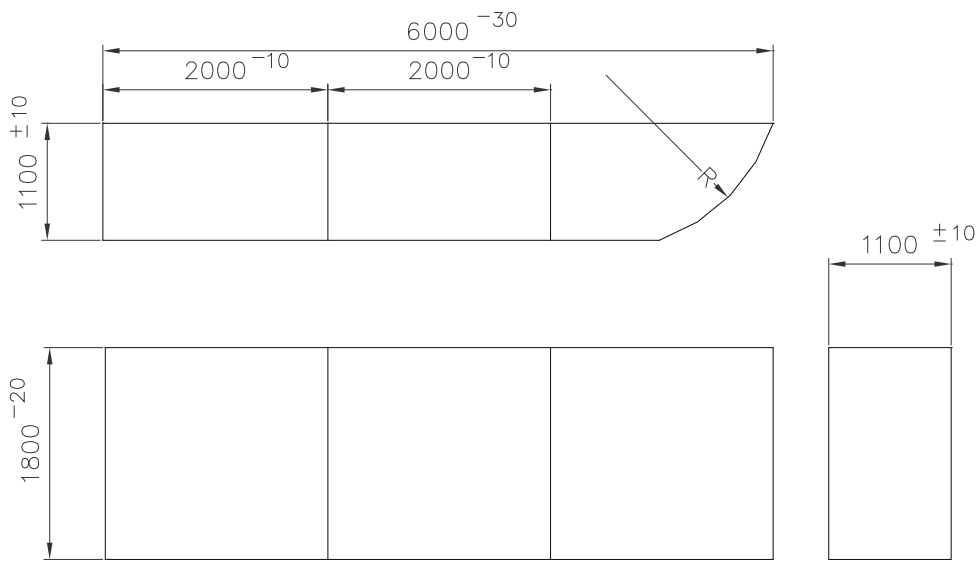

Rys. 1. Powłoka z podziałem na komory - wymiary gabarytowe

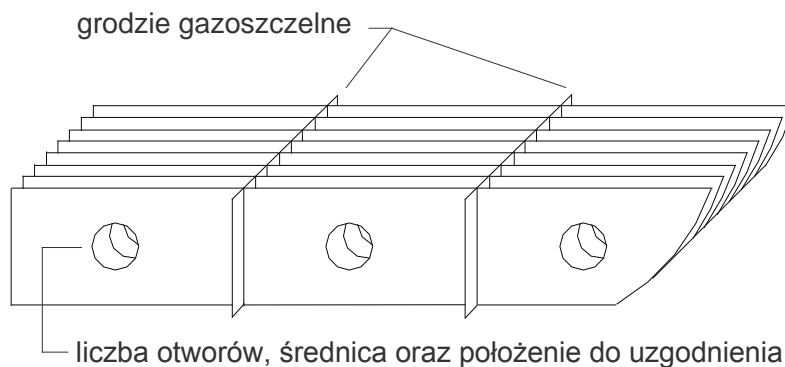

Rys. 2. Powłoka - układ grodzi

Materiał

Materiałem powłoki jest tkanina poliestrowa powlekana obustronnie mieszanką kauczukową Hypalon. Całkowita masa powierzchniowa tkaniny: 1490 g/m², grubość: 1,1 mm; szerokość 1,45 m. Materiał dostarcza zamawiający.

Technologia łączenia

Klejenie elementów powłoki musi się odbywać z wykorzystaniem kleju do Hypalonu. Wymagane jest, aby złącze klejone w układzie „zakładka” miało

wytrzymałość na rozrywanie zbliżoną do wytrzymałości materiału zasadniczego (z tolerancją 10 %). Wykonawca prześle zamawiającemu pięć próbek połączeń o wymiarach: 5 cm x 30 cm – złącze pośrodku próbki – do akceptacji, przed przystąpieniem do konfekcjonowania powłoki.

Osprzęt pneumatyczny

Każda komora powłoki musi być wyposażona w :

- zawór nadmiarowy o nastawie 0,2 bara („a” Rys. 3.) – 1 szt.,
- zawór kątowy $d_{nom} \frac{1}{2}$ ” do napełniania komory („b” Rys. 3.) – 1 szt.,
- zawór kątowy $d_{nom} \frac{1}{2}$ ” do opróżniania komory („c” Rys. 3.) – 1 szt.,
- króciec kątowy $d_{nom} \frac{1}{4}$ ” do przyłączenia przewodu manometrycznego („d” Rys. 3.) – 2 szt.,
- czwórnik $d_{nom} \frac{1}{2}$ ” do równoczesnego napełniania/opróżniania komór powłoki i połączenia z magistralą wysokiego ciśnienia (6 barów) lub z magistralą podciśnienia. – 2 szt.,
- przewód elastyczny $\frac{1}{2}$ „ – ok. 20 mb.,

Wszystkie zawory, króćce i czwórniki muszą mieć korpusy wykonane z tworzywa. Osprzęt pneumatyczny musi być szczelnie wmontowany w górną powierzchnię powłoki komory. Rozmieszczenie osprzętu przedstawiono na rys. 3.

Ilość: 1 szt.

Termin: 4 tygodnie od daty odbioru etapu 1.

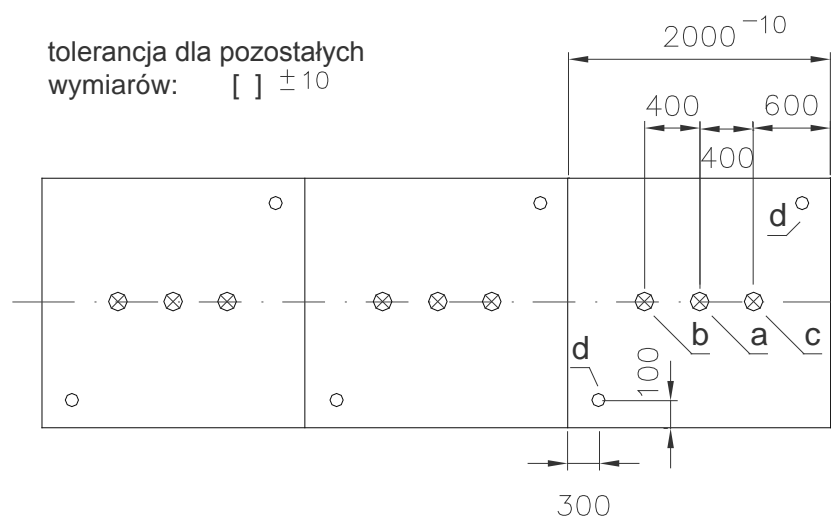

Rys. 3. Powłoka - widok z góry.
Układ zaworów i króćców.

Etap 3

Konstrukcja

Usługa obejmuje wykonanie szczelnej powłoki o wymiarach gabarytowych: długość 2,00 m; szerokość 1,80 m; wysokość 1,10 m. We wnętrzu komory znajduje się osiem pionowych, ażurowych grodzi, równoległych do podłużnej osi powłoki, przymocowanych do ścian dolnej i górnej powłoki oraz ścian skrajnych – rys. 5. Zadaniem grodzi ażurowych jest nadanie powłoce kształtu zbliżonego do prostopadłościanu (po napełnieniu powłoki sprężonym powietrzem). Jeden bok powłoki jest zaokrąglony. Podstawowe wymiary powłoki przedstawiono na rys.4.

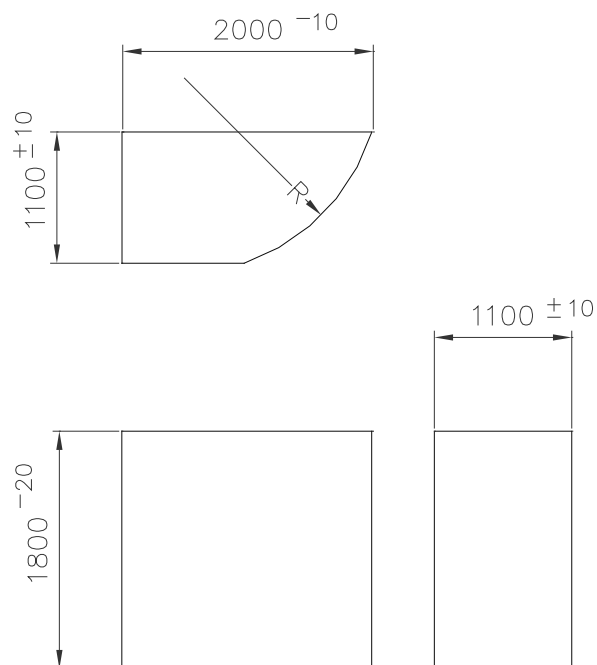

Rys.4. Komora powłoki - wymiary gabarytowe

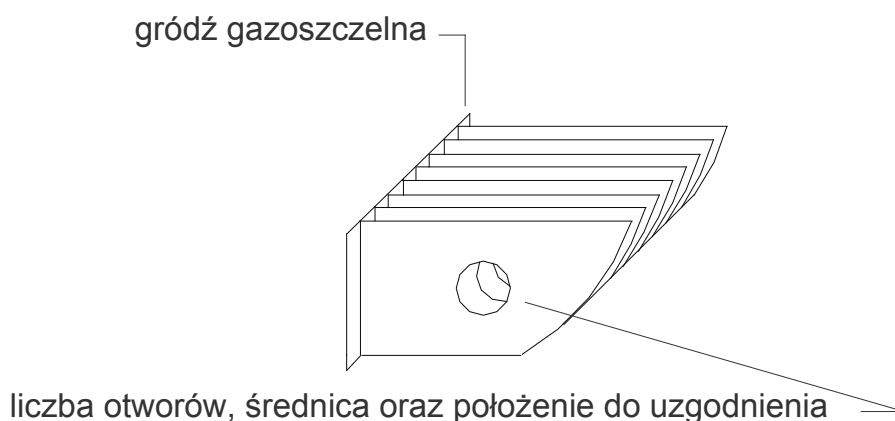

Rys. 5. Komora powłoki - układ grodzi

Materiał

Materiałem powłoki jest H8534 - tkanina poliestrowa powlekana obustronnie plastycznym poliuretanem. Całkowita masa powierzchniowa tkaniny: 1166 g/m², grubość: 1,05 mm; szerokość 2,05 m. Materiał dostarcza zamawiający.

Technologia łączenia

Podstawową metodą łączenia elementów powłoki jest zgrzewanie prądem wysokiej częstotliwości. Uzupełniającą technologią jest klejenie elementów powłoki klejem do poliuretanu. Wymagane jest, aby złącze zgrzewane miało wytrzymałość na rozrywanie nie niższą od wytrzymałości tkaniny bazowej a klejone w układzie „zakładka” miało wytrzymałość na rozrywanie zbliżoną do wytrzymałości materiału zasadniczego (z tolerancją 10 %). Wykonawca przekaże zamawiającemu po pięć próbek połączeń zgrzewanych i klejonych o wymiarach: 5 cm x 30 cm – złącze pośrodku próbki – do akceptacji, przed przystąpieniem do konfekcjonowania powłoki. 0

Osprzęt pneumatyczny

Powłoka musi być wyposażona w :

- zawór nadmiarowy o nastawie 0,2 bara („a” Rys. 6.) – 1 szt.,
- zawór kątowy $d_{\text{nom}} \frac{1}{2}$ ” do napełniania komory („b” Rys. 6.) – 1 szt.,
- zawór kątowy $d_{\text{nom}} \frac{1}{2}$ ” do opróżniania komory („c” Rys. 6.) – 1 szt.,
- króciec kątowy $d_{\text{nom}} \frac{1}{4}$ ” do przyłączenia przewodu manometrycznego („d” Rys. 6.) – 2 szt.,

- przewód elastyczny 1/2" – ok. 10 mb.

Wszystkie zawory i króćce muszą mieć korpusy wykonane z tworzywa.

Osprzęt pneumatyczny ma być szczelnie wmontowany w górną powierzchnię powłoki. Rozmieszczenie osprzętu przedstawiono na rys. 6.

Ilość: 1 szt.

Termin: 4 tygodnie od daty odbioru etapu 1.

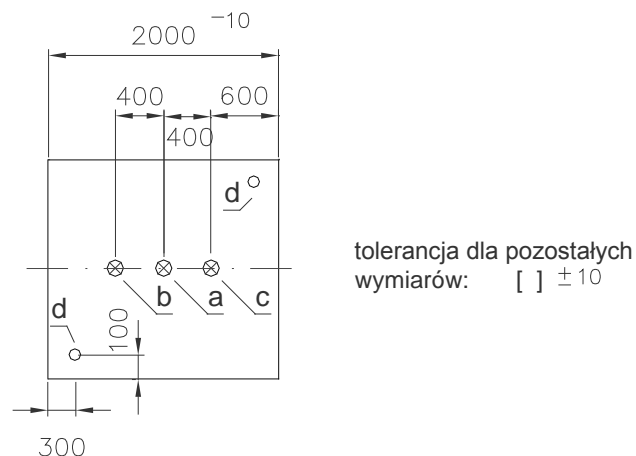

Rys. 6. Komora powłoki - widok z góry.
Układ zaworów i króćców.

Warunki odbioru

Wykonanie modeli będzie sprawdzane pod kątem zgodności z opisem tj. w zakresie kompletności, zgodności z wymiarami, szczelności komór powłoki oraz prawidłowości działania układu napełniania-oprózniania. Sprawdzeniu podlega również prawidłowość zadziałania zaworu nadmiarowego.

Szczelność powłoki należy sprawdzić po 48 godzinach od chwili napełnienia pozostawiając wyrób w możliwie tych samych warunkach atmosferycznych. Spadek ciśnienia, po tym czasie, nie powinien być większy niż 15% ciśnienia początkowego.

Sposób pakowania

Wyrób musi być spakowany w pokrowiec wykonany z tkaniny technicznej i umieszczony na europalecie.

1. Postanowienia końcowe

- Wykonawca nie ma prawa do zgłoszenia ochrony patentowej bez zgody Zamawiającego
- Zamawiający zastrzega sobie prawo uczestnictwa w rozwojowych pracach technologicznych oraz prawo do nadzoru procesu opracowania technologii wyrobów będących przedmiotem opisu i modyfikacji ilości i składu próbek w trakcie przeprowadzanych prac.
- Wykonawca ma obowiązek udostępnić informacje na temat postępu prac rozwojowych oraz jej wyników.

.....
(pieczęć Wykonawcy)

OŚWIADCZENIE

(zgodnie z art. 22 ust. 1 Pzp)

Na podstawie art. 44 ustawy Pzp, świadomy odpowiedzialności karnej przewidzianej w art. 297 Kodeksu Karnego (Dz. U. z 1997 r, Nr 88, poz. 553 z późniejszymi zmianami), w imieniu swoim i reprezentowanej przeze mnie Firmy, oświadczam że spełniam warunki udziału określone w art. 22 ust. 1, w zakresie przewidzianym przez zamawiającego:

a) posiadania uprawnień do wykonywania określonej działalności lub czynności, jeżeli przepisy prawa nakładają obowiązek ich posiadania,

b) posiadania wiedzy i doświadczenia ,

c) dysponowania odpowiednim potencjałem technicznym oraz osobami zdolnymi do wykonania zamówienia,

d) sytuacji ekonomicznej i finansowej.

.....
(miejsowość i data)

.....
(podpis osoby/osób upoważnionej
do reprezentowania Wykonawcy)

.....
(pieczęć Wykonawcy)

OŚWIADCZENIE

(zgodnie z art. 24 ust. 1 Pzp)

Na podstawie § 2 ust 1 pkt 1 Rozporządzenia Prezesa Rady Ministrów z dnia 30.12.2009 r., świadomy odpowiedzialności karnej przewidzianej w art. 297 Kodeksu Karnego (Dz. U. z 1997 r., Nr 88 poz. 553 z późniejszymi zmianami) oświadczam, że iż w stosunku do mnie nie zachodzi żadna z okoliczności wskazanych w art. 24 ust. 1 ustawy Pzp, których zaistnienie skutkuje wykluczeniem z postępowania.

.....
(miejsce i data)

.....
(podpis osoby/osób upoważnionej
do reprezentowania Wykonawcy)

OŚWIADCZENIE

(zgodnie z art. 24 ust. 1 pkt 2 Pzp)

(tylko dla osób fizycznych)

*Na podstawie § 2 ust 1 pkt 2 Rozporządzenia Prezesa Rady Ministrów z dnia 30.12.2009 r.,
świadomy odpowiedzialności karnej przewidzianej a art. 297 Kodeksu Karnego (Dz. U.
z 1997 r., Nr 88 poz. 553 z późniejszymi zmianami) oświadczam, że iż w stosunku do mnie:*

- *nie otwarto likwidacji,*
- *nie ogłoszono upadłości,*
- *po ogłoszeniu upadłości, został zawarty układ zatwierdzony prawomocnym wyrokiem sądu,*
- *przy czym układ nie przewiduje zaspokojenia wierzycieli przez likwidację majątku upadłego.*

.....

(miejsce i data)

.....

*(podpis osoby/osób upoważnionej
do reprezentowania Wykonawcy)*

WYKAZ DOSTAW
(co najmniej 2 powyżej 70000zł każda)

L.p.	Wartość dostawy (brutto)	Przedmiot dostawy	Data wykonania	Odbiorca
1				
2				
3				
4				
5				

.....
(miejsowość i data)

.....
(podpis osoby/osób upoważnionej
do reprezentowania Wykonawcy)

FORMULARZ OFERTOWY

Pełna nazwa Wykonawcy:

.....
.....

Nawiązując do ogłoszonego przetargu nieograniczonego na usługę w zakresie prac rozwojowych składam/-y niniejszą ofertę, której wartość wynosi:

NETTO:.....zł

słownie.....zł

STAWKA PODATKU VAT:.....%, co stawia kwotę:.....zł

słownie:.....zł

BRUTTO:.....zł

słownie.....zł

1. Warunki płatności: płatności będą realizowane w formie przelewu z terminem 21 dni.
2. Uważamy się za związanych niniejszą ofertą przez okres 30 dni.
3. Oświadczamy, że zapoznaliśmy się z Specyfikacją Istotnych Warunków Zamówienia wraz z załącznikami i nie wnosimy do niej zastrzeżeń. Oświadczamy, że treść SIWZ została przez nas w pełni zrozumiana, a wszelkie niejasności wyjaśnione przed sporządzeniem i złożeniem oferty.
4. Oświadczamy, że otrzymaliśmy informacje konieczne do przygotowania oferty.
5. Oświadczamy, że zapoznaliśmy się w pełni z wzorem umowy, akceptujemy go i nie wnosimy do niego żadnych zastrzeżeń.
6. W przypadku przekazywania oświadczeń, wniosków, zawiadomień oraz informacji drogą elektroniczną lub faksem zobowiązuję się do niezwłocznego potwierdzenia faktu ich otrzymania.
7. Zobowiązujemy się do podpisania umowy na warunkach zawartych w SIWZ w miejscu i terminie wskazanym przez Zamawiającego.

.....
(miejscowość i data)

.....
(podpis osoby/osób upoważnionej
do reprezentowania Wykonawcy)

PROJEKT UMOWY nr: 7/ZP/PON/2010

Zawarta w dniu 2010 r. pomiędzy:

Instytutem Technologii Bezpieczeństwa „MORATEX”, ul. Marii Skłodowskiej-Curie 3 ,
90-965 Łódź, NIP 724 000-02-10,

zwanym dalej **Zamawiającym**,
reprezentowanym przez:
Dyrektor – Elżbietę Witczak

a

.....
.....

NIP

zwanym dalej **Wykonawcą**,
reprezentowanym przez:

.....

.....
w wyniku rozstrzygnięcia postępowania o udzielenie zamówienia publicznego
przeprowadzonego w trybie przetargu nieograniczonego.

§ 1

1. Przedmiotem umowy jest wykonanie usługi w zakresie prac rozwojowych wg wymagań określonych w Załączniku nr 1 do niniejszej umowy.
2. Cena zawiera także koszt opakowania i transportu do siedziby Zamawiającego.

§ 2

1. Strony ustalają wartość umowy na kwotę:

a) netto –zł, (słownie:zł)

b) brutto – zł (słownie:zł)

§ 3

1. Terminy realizacji poszczególnych etapów usługi:
 - etap 1: do 2 tygodni od dnia podpisania umowy
 - etap 2: do 4 tygodni od dnia odbioru etapu 1
 - etap 3: do 4 tygodni od dnia odbioru etapu 1
2. Strony postanawiają, że wydanie towaru (modeli) następować będzie w siedzibie Zamawiającego w nieprzekraczalnym terminie do 17.12.2010 r..

§ 4

1. Wykonawca nie ma prawa do zgłoszenia ochrony patentowej bez zgody Zamawiającego
2. Zamawiający zastrzega sobie prawo uczestnictwa w rozwojowych pracach technologicznych oraz prawo do nadzoru procesu opracowania technologii wyrobów będących przedmiotem opisu i modyfikacji ilości i składu próbek w trakcie przeprowadzanych prac.
3. Wykonawca (lub Podwykonawca) ma obowiązek udostępnić informacje na temat postępu prac rozwojowych oraz jej wyników.

§ 5

1. Wykonawca zobowiązany jest do wystawienia faktury VAT na poniższy adres:
Instytut Technologii Bezpieczeństwa „MORATEX”
ul. Marii Skłodowskiej-Curie 3
90-965 Łódź
NIP 724 000 02 10
2. Zapłata za wykonanie usługi dokonywana będzie przelewem na konto Wykonawcy w terminie 21 dni od daty doręczenia faktury VAT.

§ 6

1. W razie stwierdzenia wad w dostarczonych modelach Zamawiającemu przysługuje prawo wniesienia reklamacji w terminie 5 dni kalendarzowych od daty stwierdzenia wady.
2. Wykonawca zobowiązany jest rozpatrzyć reklamację w terminie 5 dni kalendarzowych od jej otrzymania.
3. W przypadku braku odpowiedzi w terminie określonym w ust. 2, reklamację poczytuje się za uznaną, a wyroby wadliwe podlegać będą wymianie na wyroby spełniające wymagania Zamawiającego bez zmiany ceny, w terminie 14 dni kalendarzowych licząc od dnia następującego po terminie przewidzianym na rozpatrzenie reklamacji.
4. W przypadku złożenia przez Zamawiającego reklamacji przed dokonaniem przez Zamawiającego zapłaty, termin zapłaty określony w § 5 ust. 2 ulega zawieszeniu do czasu ostatecznego jej rozstrzygnięcia, a w przypadku stwierdzenia konieczności wymiany/naprawy niewłaściwych wyrobów, do dnia dostawy wymienianych/naprawianych wyrobów.

§ 7

1. Strony umowy postanawiają, że w razie niewykonania lub nienależytego wykonania obowiązków określonych w niniejszej umowie Wykonawca zapłaci Zamawiającemu kary umowne.
2. Kary umowne naliczane będą w następujących przypadkach i wysokościach:
 - 1) 0,2 % wartości brutto zamówienia za każdy dzień opóźnienia etapu w stosunku do terminu określonego w § 3 ust 1;
 - 2) 10 % wartości brutto umowy, w sytuacjach, kiedy umowa nie będzie przez strony kontynuowana tj.:
 - a) odstąpienia od umowy przez Zamawiającego z przyczyn leżących po stronie Wykonawcy tj. w następujących przypadkach
- nie zrealizowania usługi lub opóźnienia z winy Wykonawcy przekraczającego 10 dni kalendarzowych w stosunku do terminu określonego w § 3 ust. 1 umowy
- dwukrotnego niedotrzymania terminu wymiany/naprawy wadliwych modeli
 - b) nieuzasadnionego odstąpienia od umowy przez Wykonawcę.

3. Zamawiającemu przysługuje prawo dochodzenia wyrównania poniesionych i udokumentowanych strat na zasadach ogólnych o ile przekroczą one wysokość kar umownych i z tego tytułu Zamawiający będzie żądał naprawienia ewentualnej szkody wynikłej w związku z nie wykonaniem lub niewłaściwym wykonaniem umowy.
4. Zamawiający ma prawo do potrącenia kar umownych przy zapłacie faktur.
5. Kwota, o której mowa w ust. 4 wynikać będzie z naliczonych na podstawie ust. 2 kar umownych i wystawionej przez Zamawiającego noty obciążeniowej.

§ 8

1. W razie wystąpienia istotnej zmiany okoliczności powodującej, że wykonanie umowy nie leży w interesie publicznym, czego nie można było przewidzieć w chwili zawarcia umowy, Zamawiający może odstąpić od umowy w terminie 30 dni od powzięcia wiadomości o tych okolicznościach.
2. W przypadku, o którym mowa w ust 1 wykonawca może żądać wyłącznie wynagrodzenia należnego z tytułu wykonania części umowy.

§ 9

Osobami odpowiedzialnymi za realizację umowy są:

- a) *ze strony Zamawiającego* *p. Wojciech Błaszczuk, tel.: 0 42 637 37 10 wew.204,*
b) *ze strony Wykonawcy:* *p. , tel.:*;

§ 10

Wszelkie zmiany niniejszej umowy wymagają formy pisemnej pod rygorem nieważności.

§ 11

1. Ewentualne spory wynikające z realizacji umowy lub z nią związane, będą rozstrzygane na drodze sądowej przez sąd właściwy miejscowo dla Zamawiającego.
2. W sprawach nie uregulowanych w niniejszej umowie, stosuje się przepisy Kodeksu cywilnego oraz ustawy Prawo zamówień publicznych.

§ 12

Niniejsza umowa została sporządzona w dwóch jednobrzmiących egzemplarzach, po jednym dla każdej ze stron.

§ 13

Wykonawca bez pisemnej zgody Zamawiającego nie może dokonywać żadnych cesji związanych z realizacją umowy.

ZAMAWIAJĄCY:

WYKONAWCA: